



Le potenzialità della serie

RoboCream è una moderna e vantaggiosa innovazione nel mondo delle preparazioni alimentari artigianali. È dotata di oltre 50 programmi personalizzabili dall'utente per preparare crema pasticcera, crema inglese, crema catalana, crème brûlée, crema al limone, mousseline, diplomatica, crema di mandorle, crema al burro, creme di frutta, crema bavarese, pâte à bombe, pasta choux, confetture, gelée, gelatine, glasse, nappage, fusione cioccolato, salsa cioccolato, ganache, salsa pomodoro, besciamella, risotto, polenta, ecc. Pastorizza miscele per gelato. Prepara gelati e freschi sorbetti.

SCHEDA TECNICA RIASSUNTIVA TECHNICAL SUMMARY

| | |
|--|------------------|
| Produzione Crema per ciclo L | 1,5 / 5 (50 min) |
| Pastorizzazione / Maturazione miscela per gelato L | 1,5 / 5 (50 min) |
| Miscela gelato introdotta per ciclo Kg | 1,15 / 2,3 |
| Miscela gelato introdotta per ciclo L | 1 / 2 |
| Produzione gelato oraria L | 15 |
| Produzione gelato oraria Kg | 12 |
| Produzione minima di gelato per ciclo (L) | 1,5 |
| Produzione massima di gelato per ciclo (L) | 2,6 |
| Condensatore | Aria o Acqua |
| Potenza nominale W | 1700 |
| Voltaggio | 230V~50Hz |
| Peso netto | 58 |
| Dimensioni nette L x P x H mm | 435x605x1070 |

DIMENSIONI (mm) DIMENSIONS (mm)

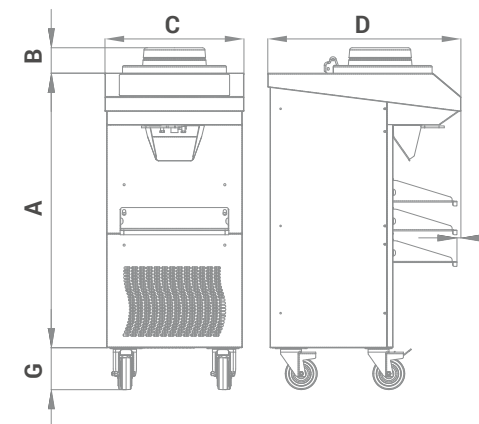

| A | B | C | D | F | G |
|-----|----|-----|-----|----|-----|
| 864 | 85 | 435 | 605 | 12 | 130 |